

The logo consists of the letters 'SIR' in a bold, italicized, blue sans-serif font. The letter 'I' is unique, featuring a small blue circle above it that is connected to the top of the letter. The logo is centered within a white rounded rectangular shape.

SIR

ФИЛОСОФИЯ ЧИСТОТЫ

О КОМПАНИИ

Наша история берет начало в Великобритании в 1954 году, где основатель компании Скот Янг исследовал и создавал новые решения для профессиональной уборки.



Scot Young Research – это глобальный производитель уникальных решений в сфере клининга, который создает безопасный и простой мир уборки.

SYR – международный бренд, технологии которого доступны в 85 странах на 5 континентах



- ✓ Более 780 инноваций
- ✓ 48 патентов
- ✓ 3 производственные площадки: Великобритания, США, Китай

Подробнее о компании



SYR СОТРУДНИЧАЕТ С ЛИДИРУЮЩИМИ КОМПАНИЯМИ В МИРЕ И В РОССИИ



Наши ценности

Мы создаем простой и безопасный мир уборки, производя инновационные продукты, которые обеспечивают уникальные и эффективные решения для клининга.



МЫ ПРОКЛАДЫВАЕМ ПУТЬ

инновациям и изобретениям каждый день



МЫ ДЕЙСТВУЕМ ДОБРОСОВЕСТНО

создавая позитивную и функциональную рабочую среду



МЫ - ОДНА КОМАНДА

вместе с партнерами меняем ситуацию к лучшему



У НАС ЕСТЬ СТРАСТЬ К НАШЕЙ РАБОТЕ

и ставим людей в центр всего, что мы делаем



МЫ ПОСТАВЛЯЕМ САМОЕ ЛУЧШЕЕ

и несем ответственность за все, что мы делаем



МЫ ОБЩАЕМСЯ БЕССТРАШНО

и строим открытые, честные отношения

Семь принципов

SYR семь принципов корпоративной социальной ответственности (КСО)



Устойчивое развитие

Мы за устойчивое развитие бизнеса, которое создает ценность на благо общества, компании и партнеров.



Сообщество

Мы стремимся вносить позитивный вклад в сообщества, в которых мы работаем.



Добросовестная операционная практика

Мы честно и непредвзято относимся ко всем деловым партнерам, сотрудникам и другим заинтересованным сторонам.



Окружающая среда

Мы серьезно относимся к нашей ответственности перед окружающим миром и стремимся развивать бизнес в направлении экологической, социальной и экономической устойчивости.



Отношения с сотрудниками

Наши сотрудники являются самым важным активом. В наших сотрудниках заложены наши стандарты, наша культура, наш деловой дух и наше будущее.



Поставщики, клиенты и партнеры

Мы стремимся к тому, чтобы все, кто участвует в бизнес-отношениях, разделяли стандарты делового взаимодействия.



Коммуникации

Мы четко и открыто коммуницируем со всеми аудиториями, как и подобает международной компании с высокими этическими принципами и безупречной репутацией.

РЕНТАБЕЛЬНОСТЬ

Сокращение времени уборки.
Уменьшение потребления воды и химии.
Увеличенный срок амортизации

ДОЛГОВЕЧНОСТЬ

Использование ABS пластика обеспечивает долгий срок службы изделия. Доказанный срок службы в среднем в 4 раза больше обычного инвентаря

БЕЗОПАСНОСТЬ

Минимизация рисков как для сотрудников, так и для клиентов.
Исключение перекрестного загрязнения.
Травмобезопасность (быстрое высыхание пола)

СТАНДАРТЫ

Инвентарь соответствует стандартам НАССР и СанПиН. Полная цветовая кодировка продуктов для грамотного зонирования помещения



ИННОВАЦИИ

Запатентованный дизайн и технологии.
Научный подход при разработке каждого продукта. Создание уникального решения под конкретную задачу

УДОБСТВО

Простые и эффективные решения для быстрого решения любой задачи по уборке. Внедрение QR-кодов с видеoinструкцией упрощает процесс обучения персонала

УНИВЕРСАЛЬНОСТЬ

Многофункциональность инвентаря и продвинутая система его крепления. Запатентованная система крепления Interchange – один держатель для разных насадок

ОКРУЖАЮЩАЯ СРЕДА

Экономия природных ресурсов.
Сокращение потребления пластика и выбросов CO². Использование переработанного пластика

ЦЕННОСТЬ РЕШЕНИЙ

ЧАСТЫЕ ПРОБЛЕМЫ КЛИНИНГА

- ✗ Несоблюдение требований СанПиН и ТР ТС
- ✗ Риск перекрестного загрязнения
- ✗ Риск травматизма
- ✗ Низкий уровень владения технологиями клининга
- ✗ «Разношерстный» инвентарь
- ✗ Дефицит места для хранения инвентаря
- ✗ Нет эффективного специализированного инвентаря для отдельных видов работ



ВЫГОДЫ ОТ ВНЕДРЕНИЯ РЕШЕНИЙ

- ✓ Следование нормам СанПиН, ТР ТС и HACCP
- ✓ Нивелирование рисков заражений и травматизма
- ✓ Сокращение времени на уборку за счет упрощения процедуры клининга
- ✓ Сокращение затрат на инвентарь за счет его унификации (cost in use)
- ✓ Сокращение физических нагрузок персонала, благодаря эргономичности инвентаря SYR
- ✓ Самый компактный инвентарь без потери эффективности функционала
- ✓ Готовое решение SYR для любой задачи

МЕЖДУНАРОДНАЯ СИСТЕМА КОНТРОЛЯ ПИЩЕВОЙ ПРОДУКЦИИ



Hazard Analysis and Critical Control Points (HACCP) — анализ рисков и критические контрольные точки

Концепция, предусматривающая систематическую идентификацию, оценку и управление опасными факторами, существенно влияющими на безопасность продукции

ВСЕ ПРОДУКТЫ SYR ИМЕЮТ ЦВЕТОВОЕ КОДИРОВАНИЕ

Это необходимо для точного распределения уборочного инвентаря по отдельным зонам с целью предупреждения перекрестного загрязнения и бактериального заражения при проведении профессиональной уборки.



Санитарные зоны



Технические и прочие зоны



Административные и жилые зоны



Зоны приготовления пищи

РЕНТАБЕЛЬНОСТЬ



ЭРГО ВЕДРО NU3

- ✓ **Снижение расхода воды на 30%**, благодаря запатентованной форме ведра - экономия более 2 000л воды ежегодно.
- ✓ **Площадь уборки в 2 раза больше**, благодаря встроенному фильтру-ловушке.
- ✓ **Экономия рабочего времени** за счет большого рабочего объема ведра (16л) и качественного прополаскивания насадки в выступающей части ведра.

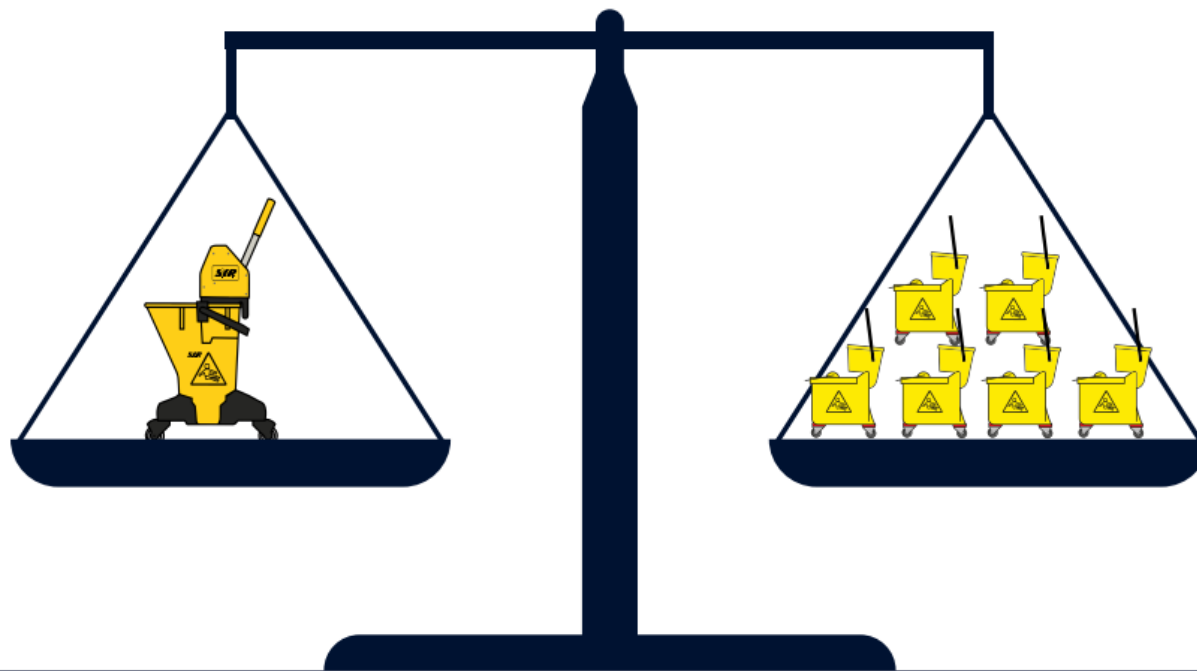

Стоимость Эрго ведра:
5 руб. в день*

Стоимость стандартной тележки с отжимом:
22 руб. в день*

**- расчет с учетом периода эксплуатации 5 лет*

ЭРГО ВЕДРО – ИННОВАЦИОННОЕ И ДОЛГОВЕЧНОЕ

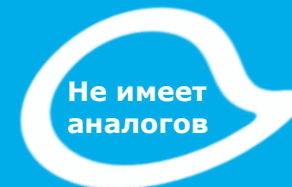

ОТЖИМАЕТ
ЛЮБЫЕ МОПЫ

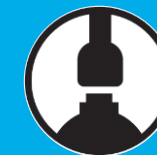

ЦВЕТОВОЕ
КОДИРОВАНИЕ



ВИДЕО
ДЕМОНСТРАЦИЯ

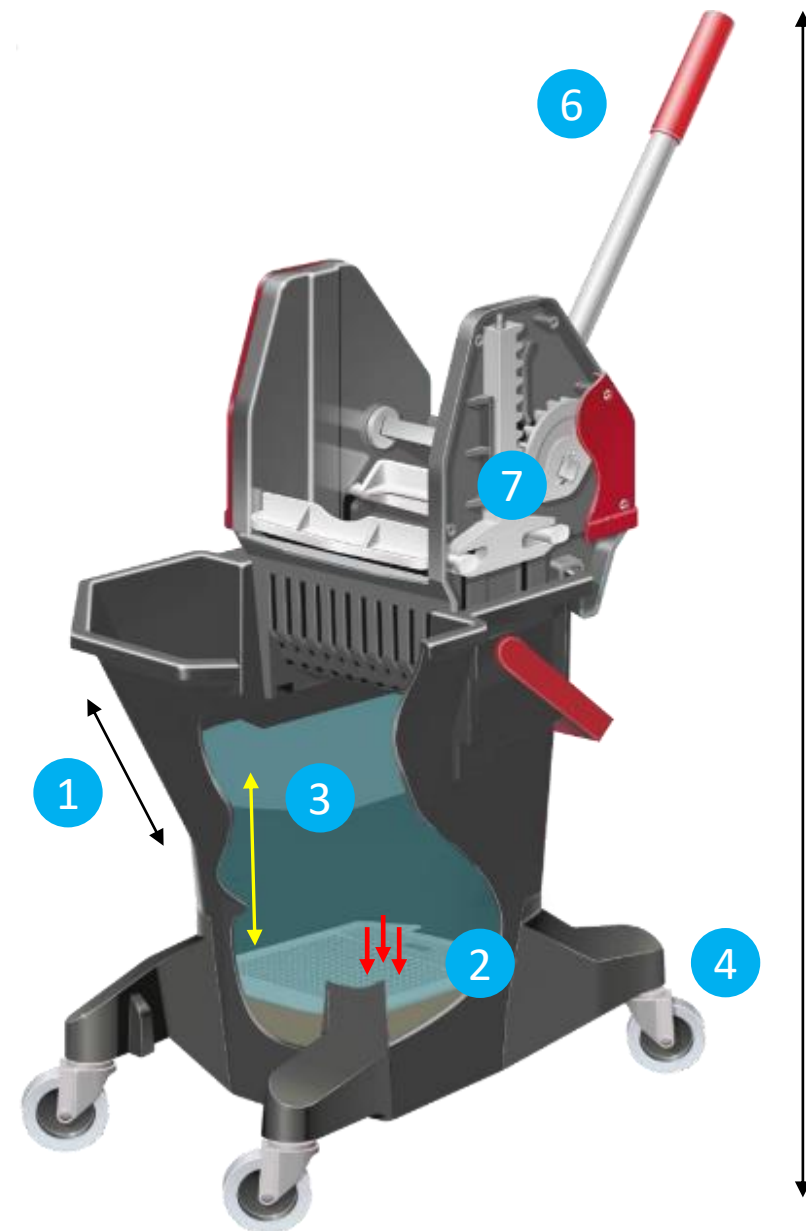

- ✓ Форма ведра позволяет использовать **на 30% меньше воды** по сравнению с традиционными уборочными ведрами.
- ✓ В дно ведра встроен запатентованный **фильтр-ловушка**, который осаждаёт и удерживает дисперсионную грязь, песок, мелкий мусор, что позволяет экономить моющее средство и рабочее время.
- ✓ **Форма ведра** в виде конуса позволяет промыть насадку за меньшее количество погружений по принципу движения воды в стиральной машине.
- ✓ **Колеса**, выполненные из прорезиненного пластика и защищенные пыльниками, обеспечивают бесшумное и бережное передвижение ведра по поверхности.
- ✓ Комфортная **рабочая высота** минимизирует нагрузку на опорно-двигательный аппарат, заботясь о здоровье персонала.
- ✓ Эргономичная **конструкция отжима** позволяет задействовать минимум физических усилий.
- ✓ Отжим полностью **ремонтпригоден**.

ОПТИМАЛЬНОЕ ВЕДРО ПОД ЛЮБУЮ ПЛОЩАДЬ ПОМЕЩЕНИЯ

500 м²



Эрго ведро
NU3 26 л

300 м²



Эрго ведро
U2 21 л

150 м²



Ведро Lady NU Combo 20 л
Ведро Ladybug 20 л

100 м²



Ведро Bull
Dog 15 л

50 м²



Ведро Easy Squeezy 13 л
Ведро Lucy Oval Bucket 12 л

ОКРУЖАЮЩАЯ СРЕДА



THE LTS-R

ERGONOMIC
WRINGER

COLOUR-CODED
HANDLE

MADE USING
RECYCLED
PLASTIC

LONG TALL
SALLY BUCKET



Продукты SYR создаются с заботой об окружающей среде и помогают экономить ресурсы (вода, средства бытовой химии) при уборке.



Для производства многих товаров SYR используется переработанный / рециклированный пластик, что снижает выброс мусора и загрязнение природы пластиковыми отходами.



Замкнутый производственный цикл: устаревшие товары из первичного пластика перерабатываются и используются для производства новых продуктов, давая пластику вторую жизнь.

SYR СБЕРЕГАЕТ ДЛЯ ПРИРОДЫ



5,774 кВт/ч
энергии



1т
пластика



16,3 баррелей
нефти



3 000кг
выбросов CO²



98 000 000
батареек

ПРИ ПРОИЗВОДСТВЕ 109 ЭРГО ВЕДЕР LTS-R

The logo for SIR, featuring the letters 'SIR' in a bold, blue, sans-serif font. The letter 'I' is stylized with a small circle above it, resembling a drop or a ring. The logo is centered within a white, rounded rectangular shape that has a slight shadow effect against the blue background.

SIR

МЫ СОЗДАЕМ ПРОСТОЙ И БЕЗОПАСНЫЙ МИР УБОРКИ
С ПОМОЩЬЮ ИННОВАЦИОННЫХ ПРОДУКТОВ

